

# 5. Vitrinen – gekühlt für Bedienung



## Euro-Counter BE

Zwei oder drei gekühlte Ebenen für Euro-Norm-Bleche

**FRISCHE-SYSTEM**  
(Sonderzubehör)  
Patentrechtlich geschützt

**LONG-LIFE**  
Längere Lebensdauer des Kälteaggregates

**SPLIT-CONTROL**  
(Sonderzubehör)  
Flaches herausnehmbares Bedienteil

**Soft-Close**  
Leise schließende Schiebetüren

Unterbaugehäuse UTB 51 optional lieferbar, siehe Tabelle auf Seite 386.

**ESG-Sicherheitsglas**  
Frontscheibe aus hochbelastbarem ESG-Glas

Option: Lichtfarbe einstellbar, siehe Seite 141.

**MOVE-DOWN**  
Patentrechtlich geschützt

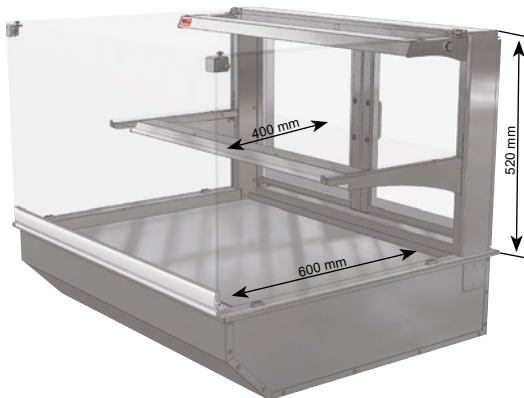

**2 gekühlte Ebenen für Euro-Norm-Bleche (400 mm x 600 mm)**

**MOVE-AWAY**  
Patentrechtlich geschützt



**3 gekühlte Ebenen für Euro-Norm-Bleche (400 mm x 600 mm)**

**LED**  
energiesparend und wartungsarm

**5**  
Bedien-Kühlvitrinen

Euro-Counter 520 BE	Für externes Kälteaggregat inkl. Steuerung			Mit Kälteaggregat und Steuerung			Breite [mm]	Kälteleistung [-10°VT]	Anschluss
Bedienversion Höhe Glasaufsatz 520 mm	rund	eckig	schräg	rund	eckig	schräg			
Euro-Counter 520 BE - DT 400 *	---	17335	17337	---	17336	17338	522	370 W	230V/335W
Euro-Counter 520 BE - DT 800	10220	10401	17300	10222	10403	17302	922	370 W	230V/350W
Euro-Counter 520 BE - 1200	10221	10402	17301	10223	10404	17303	1322	450 W	230V/400W
Euro-Counter 520 BE - 1600	10670	10671	10672	10680	10681	10682	1722	605 W	230V/500W
Euro-Counter 520 BE - 1600 D **	14801	14803	14805	14802	14804	14806	1722	605 W	230V/500W
<b>Türöffnung &gt; 400 mm</b>									
Euro-Counter 520 BE - 800	22448	11588	22449	22450	22451	22452	922	370 W	230V/350W

Das FRISCHE-SYSTEM (Umluftentkeimung), Maschinenschutzblende und Kondenswasserschale/Geruchsverschluss sind als Zubehör lieferbar.  
Die Version DT hat bedienseitig Drehüren anstatt Schiebetüren.  
\* Nicht mit FRISCHE-SYSTEM erhältlich.      \*\* Zwei Temperaturzonen.

Euro-Counter 710 BE	Für externes Kälteaggregat inkl. Steuerung			Mit Kälteaggregat und Steuerung			Breite [mm]	Kälteleistung [-10°VT]	Anschluss
Bedienversion Höhe Glasaufsatz 710 mm	rund	eckig	schräg	rund	eckig	schräg			
Euro-Counter 710 BE - DT 400 *	---	17339	17341	---	17340	17342	522	370 W	230V/350W
Euro-Counter 710 BE - DT 800	10230	10405	17304	10232	10407	17306	922	450 W	230V/480W
Euro-Counter 710 BE - 1200	10231	10406	17305	10233	10408	17307	1322	605 W	230V/600W
Euro-Counter 710 BE - 1600	10673	10674	10675	10683	10684	10685	1722	825 W	230V/715W
Euro-Counter 710 BE - 1600 D **	14807	14809	14811	14808	14810	14812	1722	825 W	230V/715W
<b>Türöffnung &gt; 400 mm</b>									
Euro-Counter 710 BE - 800	22453	11594	22454	22455	22456	22457	922	450 W	230V/480W

Das FRISCHE-SYSTEM (Umluftentkeimung), Maschinenschutzblende und Kondenswasserschale/Geruchsverschluss sind als Zubehör lieferbar.  
Die Version DT hat bedienseitig Drehüren anstatt Schiebetüren.  
\* Nicht mit FRISCHE-SYSTEM erhältlich.      \*\* Zwei Temperaturzonen.

## Sonderzubehör

	Art.-Nr.
Kondenswasserschale unterhalb des Kälteaggregates montiert	33266
Kondenswasserschale unterhalb des Kälteaggregates montiert (2 Temperaturzonen)	33196
Abflussverschraubung 1 1/4" für Anschluss an bauseitigem Abfluss	3815
Maschinenschutzblende Typ 370/450	8179
Maschinenschutzblende Typ 605	8180
Maschinenschutzblende Typ 825/980	8181
Maschinenschutzblende Typ 605-825 (2 Temperaturzonen)	33195
Luftkühler für Betrieb mit Kältemittel CO <sub>2</sub> (Preis je Luftkühler, Modell 1600 D mit 2 Luftkühlern, siehe Seite 384)	10197
Schiebetür abschließbar	10147
Drehtür DT abschließbar	30005
Option Soft-Close (leise schließende Schiebetüren)	4711

**Patentiertes WIHA-FRISCHE-SYSTEM** siehe Seite 126.  
Passende Preisschienen siehe Seite 161.

## Beschreibung

Umluft-Kühlvitrine zum Kühlen von Kuchen, Torten und Snacks. Kundenseitig mit gerundetem, eckigem oder schrägem Glasaufbau aus Sicherheitsglas. Die Glasböden sind höhenverstellbar und für eine bessere Präsentation schräg einstellbar. Temperatur: < 7°C bei 25°C/60% rel. LF (Klimaklasse 3 nach DIN EN ISO 23953). Luftfeuchtigkeit: ca. 70% bis 85%. Gewerbliches Gerät zum Einbau in ortsfeste Lebensmittel- und Ausgabetheken.

## Ausführung

Aufbau, Warenauslage und Innenwanne bestehen komplett aus Edelstahl, Werkstoff 1.4301. Innenwanne mit bündig eingezogener Abflussverschraubung 1 1/4" und reinigungsfreundlichen Hygieneecken gefertigt. Isolierung aus Polyurethan druckgeschäumt, Außenmantel aus verzinktem Stahlblech. Innerhalb der Wanne befinden sich ein großzügig bemessener Umluftverdampfer mit beschichteter Oberfläche sowie leise laufende Niederspannungventilatoren (12 V DC) zur Luftumwälzung. Oberhalb des Umluftverdampfers ist eine Warenauslage aus geschliffenem Edelstahl, Werkstoff 1.4301, angeordnet. Zur Reinigung des Wannensbodens ist die Warenauslage mit Umluftverdampfer und Ventilatoren hochschwenkbar und in der oberen Position über Gasdruckfedern selbsthaltend. Für eine einfache Reinigung des Verdampfers lässt sich dieser von der Warenauslage nach unten klappen (MOVE-DOWN-FUNKTION). Nach dem Wegschwenken der Warenauslage ist der hintere Wannensbereich für eine Reinigung leicht erreichbar (MOVE-AWAY-FUNKTION). Die Frontscheibe besteht aus Sicherheitsglas. Zur einfachen Reinigung kann sie herausgeschwenkt werden. Die Seitenscheiben und die höhenverstellbaren Einlegeböden bestehen ebenfalls aus Sicherheitsglas. Für eine gute Ausleuchtung ist oberhalb von jedem Warenboden eine geschützte LED-Leuchte (Lichtfarbe standardmäßig weiß) montiert. Die Warenböden sind für EN-Maße (400 mm x 600 mm bzw. 400 mm x 300 mm) geeignet. Einfacher Einbau durch Einhängend. Unterhalb der Kühlwanne ist eine digitale Abtau- und Temperaturregelung montiert. Für

## Ausstellbleche

Ausführung: Komplett aus Edelstahl, Oberfläche geschliffen. 4-seitig aufgekantet, Ecken offen.

Maße	Art.-Nr.
600 x 400 x 10 mm	3670
600 x 200 x 10 mm	3671
400 x 400 x 10 mm	3655

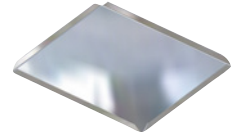

## Snack-Wellen

Für die Präsentation von Snacks. Komplett aus Edelstahl, Ausführung mit 7 bzw. 5 Fächern.

Maße	Art.-Nr.
90 x 595 mm	2676
180 x 595 mm	2681
180 x 390 mm	2682

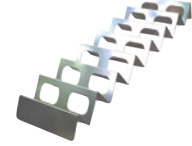

verschiedene Lebensmittel sind zwei Luftgeschwindigkeiten wählbar. Das superflache Bedienteil (Einbautiefe ca. 20 mm) kann für die Montage in die Möbelfront herausgenommen werden (Leitungslänge ca. 1 m).

Mit WIHA-LONG-LIFE für eine längere Lebensdauer des Kälteaggregates.

**Ausführung Modell DT 400:**

Drehtür kann auch rechts angeschlagen werden; Scharniere liegen bei.

**Ausführung DT:**

Bedienseitig mit Drehtüren aus Isolierglas.

**Ansonsten:**

Bedienseitig mit Schiebetüren aus Isolierglas, zur Reinigung leicht aushängbar (ohne Bodenschiene).

**Ausführung Modell 1600 D:**

Die Umluft-Kühlvitrine ist mittig mit einer Trennscheibe unterteilt. Beide Hälften können mit verschiedenen Temperaturen betrieben werden (2 Thermostate).

**Bei externem Kälteaggregat**

Lieferung einschließlich:  
- Expansionsventil für R134a/R513A  
- Abtau- und Temperaturregelung

## Ausführung Kälteaggregat

Das Kälteaggregat befindet sich in einem Edelstahlgehäuse unterhalb der Kühlwanne. Für Servicezwecke ist es leicht herausziehbar. Als Zubehör ist eine Kondenswasserschale lieferbar.

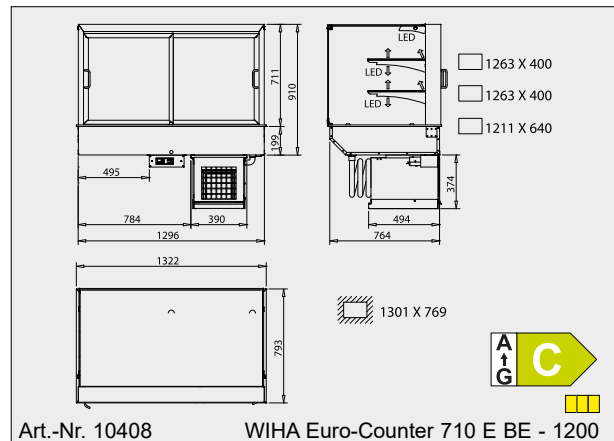
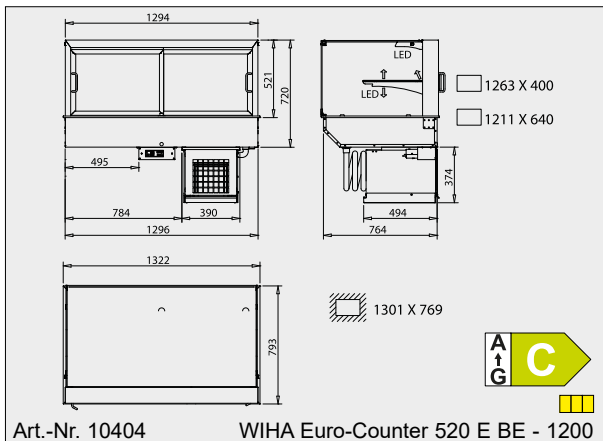
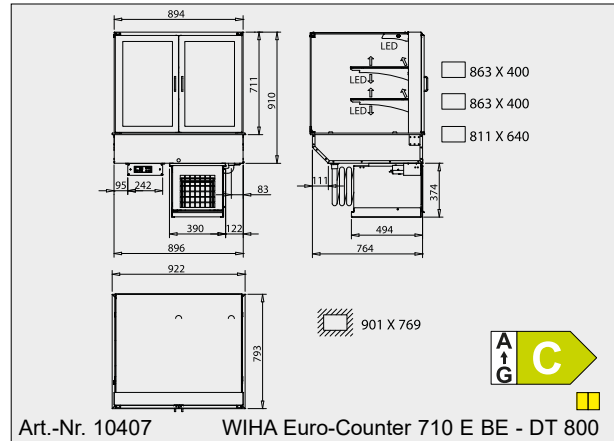
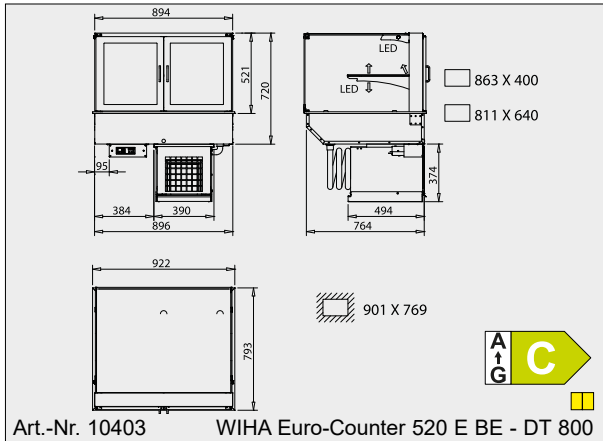

Die Zeichnungen sind mit Sonderzubehör dargestellt, welches nicht im Lieferumfang enthalten ist; weitere Zeichnungen sind auf [www.wiha-thekentechnik.de](http://www.wiha-thekentechnik.de) unter „Infothek/Kundenbereich“ abrufbar.

# 5. Vitrinen – gekühlt für Bedienung

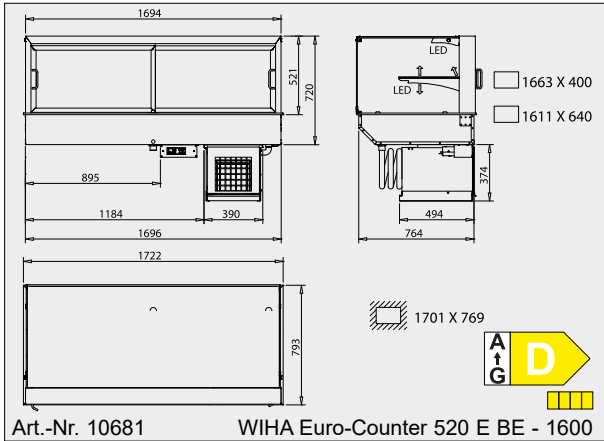

Art.-Nr. 10681 WIHA Euro-Counter 520 E BE - 1600

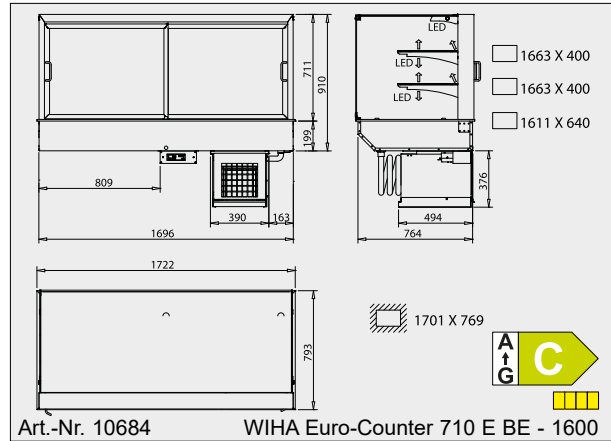

Art.-Nr. 10684 WIHA Euro-Counter 710 E BE - 1600

Die Zeichnungen sind mit Sonderzubehör dargestellt, welches nicht im Lieferumfang enthalten ist; weitere Zeichnungen sind auf [www.wiha-thekenteknik.de](http://www.wiha-thekenteknik.de) unter „Infothek/Kundenbereich“ abrufbar.

5  
Bedien-  
Kühlvitrinen

## ECO-PLUS

Für Umwelt und Klima!



### ECO-PLUS

Alle mit dem ECO-Zeichen gekennzeichneten Kühlvitrinen sind für einen geringeren Energieverbrauch optimiert worden:

- Alle Außengläser aus hochwertigem Isolierglas
- Energieeffiziente LED-Beleuchtung
- Energiesparende EC-Lüftermotoren
- Kälteaggregat mit hohem Wirkungsgrad

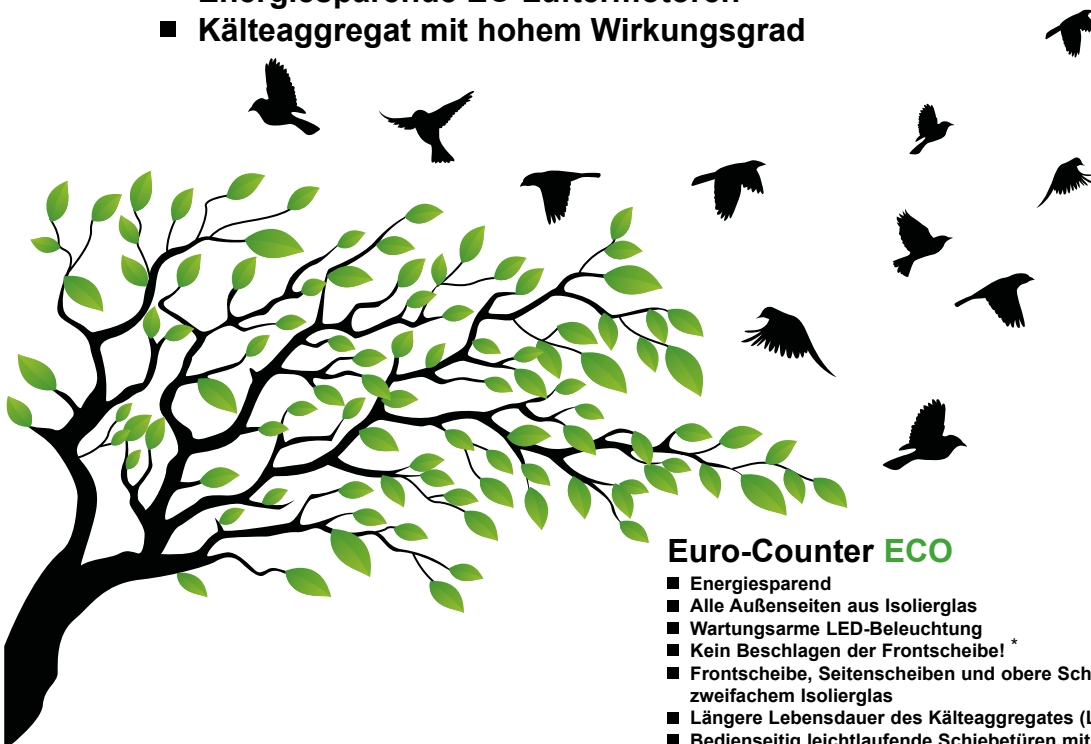

### Euro-Counter ECO

- Energiesparend
- Alle Außenseiten aus Isolierglas
- Wartungsarme LED-Beleuchtung
- Kein Beschlagen der Frontscheibe! \*
- Frontscheibe, Seitenscheiben und obere Scheibe aus zweifachem Isolierglas
- Längere Lebensdauer des Kälteaggregates (LONG-LIFE)
- Bedienseitig leichtlaufende Schiebetüren mit Isolierglas
- Schiebetüren zur einfachen Reinigung herausnehmbar
- Energiesparende EC-Lüftermotoren (Niederspannung)
- Temperatur: < 5°C bei UT 25°C
- Liftverdampfertechnik für die einfache Reinigung
- Beschichteter Lamellenverdampfer
- Patentierte MOVE-DOWN-Technik und MOVE-AWAY-Technik für eine einfache Reinigung

\* Bei Sollwert 6°C/UT 25°C/LF. 70%.

## Euro-Counter XXL 1000

Optimale Nutzung für Bäckerei und Konditorei

### XXL Schiebetür mit extra großer Türöffnung

- Komfort-Schiebetür mit Synchronlauf
- Einfache und schnellere Bedienung
- XXL Türöffnung – auch für die Bedienung von zwei Personen gleichzeitig
- Ermöglicht selbst aus der Auslagenmitte eine einfache Entnahme
- Leichtgängiges Öffnen und Schließen

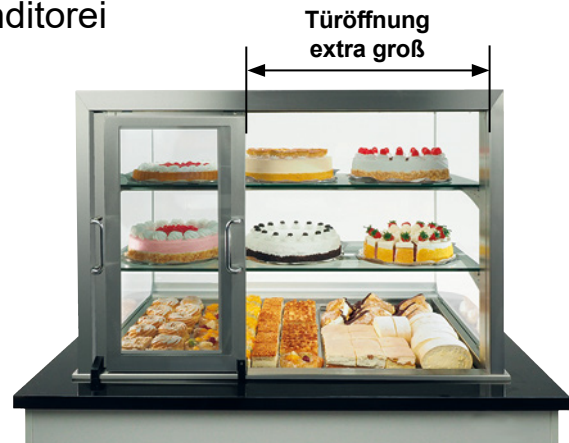

**5**  
Bedien-  
Kühlvitrinen

### Optimale Nutzung für Bäckerei und Konditorei:

#### für Torten \*:

- 2. Zwischenbort: 3 Torten
  - 1. Zwischenbort: 3 Torten
  - untere Auslage: 6 Torten
- 12 Torten**

\* ø Torte ca. 280 mm, ø Tortenteller ca. 300 mm

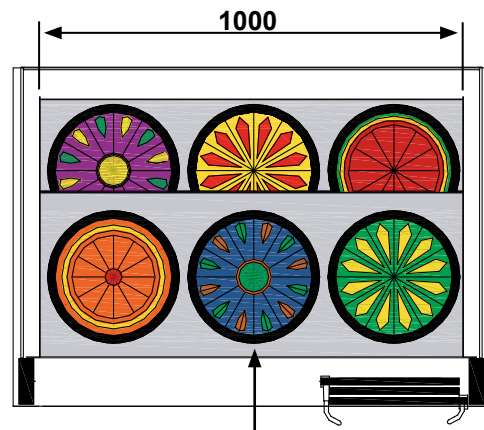

Auch in der Mitte einfache Warenentnahme.

#### für Kuchenbleche:

- 2. Zwischenbort: 3x40/30
  - 1. Zwischenbort: 3x40/30
  - untere Auslage: 2x60/40 1x60/20
- 1,32 m<sup>2</sup> Fläche**

Version ECO: EASY-OPEN Option, siehe Seite 131.

Option: Lichtfarbe einstellbar, siehe Seite 141.

Unterbaugehäuse UTB 51 optional lieferbar, siehe Tabelle auf Seite 386.

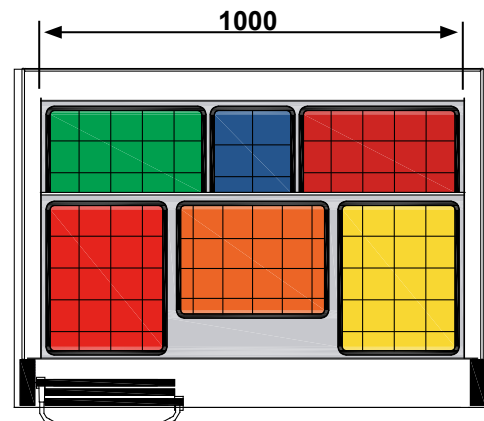

In Einfachverglasung und Isolierverglasung lieferbar.

Modell	Für externes Kälteaggregat inkl. Steuerung	Mit Kälteaggregat und Steuerung	Breite [mm]	Kälteleistung [-10°VT]	Anschluss	
	Art.-Nr.	Art.-Nr.				
Euro-Counter 520 E BE XXL 1000	19029	19030	1122	450 W	230V/375W	■ ■
Euro-Counter 710 E BE XXL 1000	19031	19032	1122	605 W	230V/490W	■ ■
Euro-Counter ECO 520 E BE XXL 1000	19033	19034	1122	450 W	230V/330W	■ ■
Euro-Counter ECO 710 E BE XXL 1000	19035	19036	1122	605 W	230V/410W	■ ■

Maschinenschutzblende und Kondenswasserschale/Geruchsverschluss sind als Zubehör lieferbar.

# 5. Vitrinen – gekühlt für Bedienung

## Sonderzubehör

	<u>Art.-Nr.</u>
Kondenswasserschale unterhalb Kälteaggre. montiert	<b>33266</b>
Kondenswasserschale unterhalb montiert (Typ 605)	<b>33196</b>
Abflussverschraubung 1 1/4" für Anschluss an bauseitigem Abfluss	<b>3815</b>
Maschinenschutzblende Typ 370/450	<b>8179</b>
Maschinenschutzblende Typ 605	<b>33195</b>
Preisschildschiene unterer Warenboden	<b>11283</b>
Preisschildschiene Zwischenboden	<b>11284</b>
Lichtfarbe einstellbar (Fleisch, Käse, Fisch oder Torte) siehe Seite 141.	
Easy-Open Option ( einfaches Öffnen der Frontgläser) siehe Seite 131.	

## Beschreibung

Umluftkühlvitrine zum Kühlen von Kuchen, Torten und Snacks mit XXL-Schiebetürtechnik. Kundenseitig mit eckigem Glasaufbau aus Sicherheitsglas oder Isolierverglasung aus Sicherheitsglas. Die Glasböden sind höhenverstellbar und für eine bessere Präsentation schräg einstellbar. Euro-Counter E BE XXL 1000:  
 Temperatur: < 7°C bei 25°C/60% rel. LF (Klimaklasse 3 nach DIN EN ISO 23953). Euro-Counter ECO E BE XXL 1000:  
 Temperatur: < 5°C bei 25°C/60% rel. LF (Klimaklasse 3 nach DIN EN ISO 23953). Luftfeuchtigkeit: ca. 70% bis 85%.  
 Gewerbliches Gerät zum Einbau in ortsfeste Lebensmittel- und Ausgabetecken.

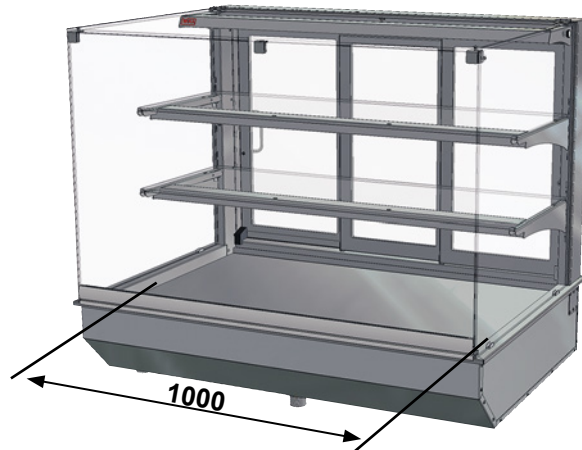

## Ausführung

Aufbau, Warenauslage und Innenwanne bestehen komplett aus Edelstahl, Werkstoff 1.4301. Innenwanne mit bündig eingezogener Abflussverschraubung 1 1/4" und reinigungsfreundlichen Hygieneecken gefertigt. Isolierung aus Polyurethan druckgeschäumt, Außenmantel aus verzinktem Stahlblech. Innerhalb der Wanne befinden sich ein großzügig bemessener Umluftverdampfer mit beschichteter Oberfläche sowie leise laufende Niederspannungsventilatoren (12 V DC) zur Luftumwälzung. Oberhalb des Umluftverdampfers ist eine Warenauslage aus geschliffenem Edelstahl, Werkstoff 1.4301, angeordnet. Zur Reinigung des Wannenbodens ist die Warenauslage mit Umluftverdampfer und Ventilatoren hochschwenkbar und in der oberen Position über Gasdruckfedern selbsthaltend. Für eine einfache Reinigung des Verdampfers lässt sich dieser von der Warenauslage nach unten klappen (MOVE-DOWN-FUNKTION). Die Frontscheibe des Euro-Counters XXL besteht aus Sicherheitsglas. Zur einfachen Reinigung kann sie herausgeschwenkt werden. Die Seitenscheiben und die höhenverstellbaren Einlegeböden bestehen ebenfalls aus Sicherheitsglas. Für eine gute Ausleuchtung ist oberhalb von jedem Warenboden eine geschützte LED-Leuchte (Lichtfarbe standardmäßig weiß) montiert. Der Euro-Counter ECO XXL hat kundenseitig, seitlich und oben eine Isolierverglasung aus zweifachem Sicherheitsglas. Die höhenverstellbaren Einlegeböden bestehen aus Sicherheitsglas. Für eine gute Ausleuchtung ist oberhalb von jedem Warenboden eine geschützte LED-Leuchte (Lichtfarbe standardmäßig weiß) montiert. Einfache und schnelle Bedienung mit XXL-Schiebetürtechnik. Die Schiebetürtechnik ermöglicht selbst aus der Auslagenmitte eine einfache Warenentnahme.

Die Warenböden sind für EN-Maße geeignet. Einfacher Einbau durch Einhängerand. Unterhalb der Kühlwanne ist eine digitale Abtau- und Temperatursteuerung montiert. Für verschiedene Lebensmittel sind zwei Luftgeschwindigkeiten wählbar. Das superflache Bedienteil (Einbautiefe ca. 20 mm) kann für die Montage in die Möbelfront herausgenommen werden (Leitungslänge ca. 1 m).

**Mit WIHA-LONG-LIFE für eine längere Lebensdauer des Kälteaggregates.**

Ausführung Schiebetür:  
 Bedienseitig mit XXL Schiebetüren aus Isolierglas mit extra großer Türöffnung.

Bei externem Kälteaggregat  
 Lieferung einschließlich:  
 - Expansionsventil für R134a/R513A  
 - Abtau- und Temperatursteuerung

## Ausführung Kälteaggregat

Das Kälteaggregat befindet sich in einem Edelstahlgehäuse unterhalb der Kühlwanne. Für Servicezwecke ist es leicht herausziehbar. Als Zubehör ist eine Kondenswasserschale lieferbar.

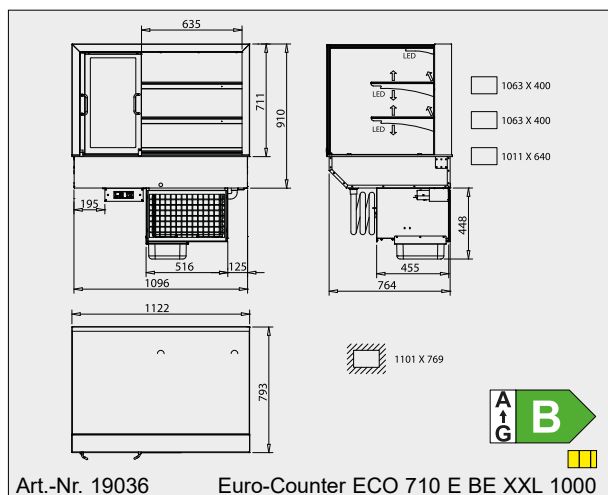
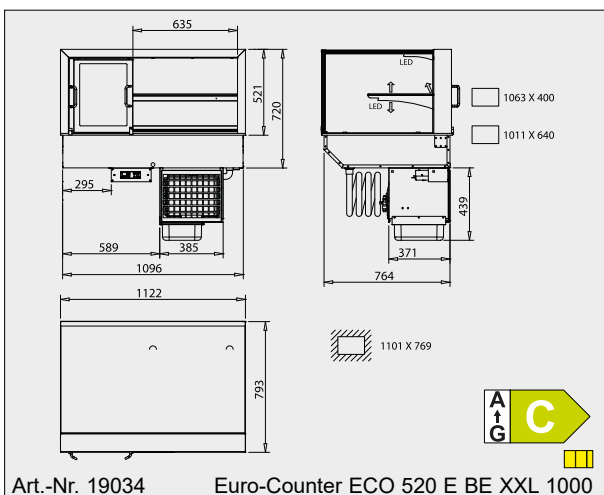
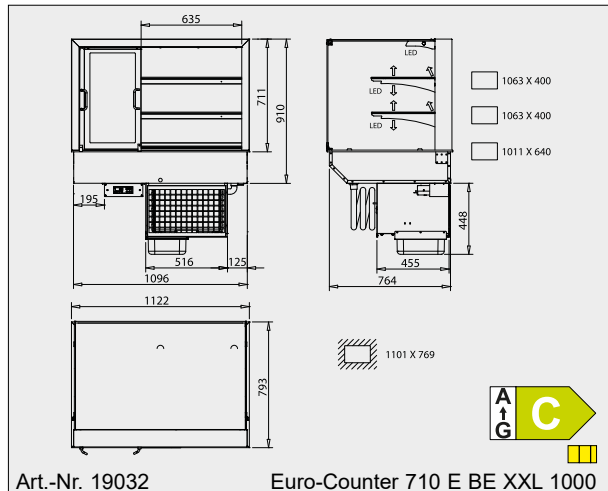
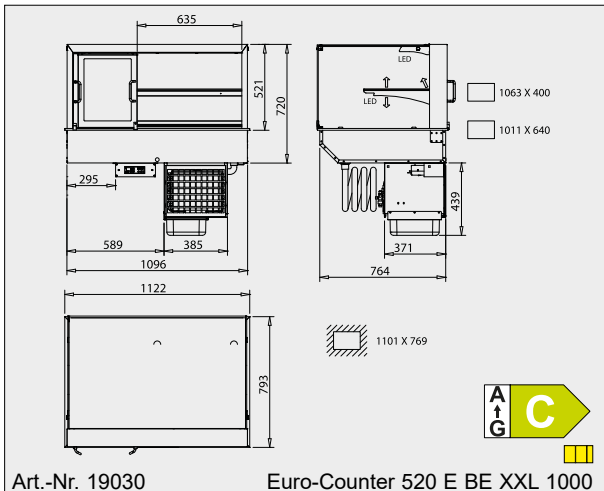

Die Zeichnungen sind mit Sonderzubehör dargestellt, welches nicht im Lieferumfang enthalten ist; weitere Zeichnungen sind auf [www.wiha-thekentechnik.de](http://www.wiha-thekentechnik.de) unter „Infothek/Kundenbereich“ abrufbar.

## Euro-Counter AUSZUG

Bedienversion mit Auszug

**WiHA**  
**ESG-Sicherheitsglas**  
Frontscheibe aus hochbelastbarem ESG-Glas

**WiHA**  
**LONG-LIFE**  
Längere Lebensdauer des Kälteaggregates

**WiHA**  
**FRISCHE-SYSTEM**  
(Sonderzubehör)  
Patentrechtlich geschützt

**WiHA**  
**SPLIT-CONTROL**  
(Sonderzubehör)  
Flaches herausnehmbares Bedienteil

**WiHA**  
**MOVE-DOWN**  
Patentrechtlich geschützt

**WiHA**  
**Soft-Close**  
Leise schließende Schiebetüren

**WiHA**  
**MOVE-AWAY**  
Patentrechtlich geschützt

**WiHA**  
**LED**  
energiesparend und wartungsarm

**5**  
Bedien-Kühlvitrinen



**Vitrine mit 3 gekühlten Ebenen für Euro-Norm-Bleche (400 mm x 600 mm)**

Euro-Counter 710 AUSZUG BE	Für externes Kälteaggregat inkl. Steuerung			Mit Kälteaggregat und Steuerung			Breite [mm]	Kälteleistung [-10°VT]	Anschluss
	rund	eckig	schräg	rund	eckig	schräg			
Bedienversion Höhe Glasaufsatz 710 mm									
Euro-Counter 710 AUSZUG BE - 800	11220	11222	17312	11224	11226	17314	922	450 W	230V/335W
Euro-Counter 710 AUSZUG BE - 1200	11221	11223	17313	11225	11227	17315	1322	605 W	230V/410W

Die Kühlvitrinen für externe Kälteaggregate werden einschließlich Expansionsventil für R134a/R513A und Temperatursteuerung geliefert. Das patentierte WIHA-FRISCHE-SYSTEM, Maschinenschutzblende und Kondenswasserschale/Geruchsverschluss sind als Zubehör lieferbar.

### Sonderzubehör

Kondenswasserschale unterhalb des Kälteaggregates montiert  
Abflussverschraubung 1 1/4" für Anschluss an bauseitigem Abfluss  
Maschinenschutzblende Typ 450  
Maschinenschutzblende Typ 605

**Art.-Nr.**

33266

3815

33194

33195

Arbeitsplatte an Schubladenblende 800  
Arbeitsplatte an Schubladenblende 1200  
CNS-Packpapierhalterung 800  
CNS-Packpapierhalterung 1200

11228

11229

11230

11231

Option Soft-Close (leise schließende Schiebetüren) **4711**

Preisschiene Zwischenboden 800

Preisschiene Zwischenboden 1200

Preisschiene unterer Warenboden 800

Preisschiene unterer Warenboden 1200

**Art.-Nr.**

11245

11246

11492

11491

Option: Lichtfarbe einstellbar, siehe Seite 141.

Patentiertes **WIHA-FRISCHE-SYSTEM** siehe Seite 126.

## Beschreibung

Umluft-Kühlvitrine mit Schubladenauszug zum Kühlen von Kuchen, Torten und Snacks. Kundenseitig mit gerundetem, eckigem oder mit schrägem Glasaufbau aus Sicherheitsglas. Die Glasböden sind höhenverstellbar und für eine bessere Präsentation schräg einstellbar. Temperatur: < 7°C bei 25°C/60% rel. LF (Klimaklasse 3 nach DIN EN ISO 23953). Luftfeuchtigkeit: ca. 70% bis 85%. Gewerbliches Gerät zum Einbau in ortsfeste Lebensmittel- und Ausgabetheken.

## Ausführung

Aufbau, Warenauslage und Innenwanne bestehen komplett aus Edelstahl, Werkstoff 1.4301. Innenwanne mit bündig eingezogener Abflussverschraubung 1 1/4" und reinigungsfreundlichen Hygieneecken gefertigt. Isolierung aus Polyurethan druckgeschäumt, Außenmantel aus verzinktem Stahlblech. Innerhalb der Wanne befinden sich ein großzügig bemessener Umluftverdampfer mit beschichteter Oberfläche sowie leise laufende Niederspannungsventilatoren (12 V DC) zur Luftumwälzung. Oberhalb des Umluftverdampfers ist ein Schubladenauszug platziert. Schubladenauszug beidseitig mit kugelgelagerten CNS-Schubladenföhrungen belastbar bis 100 kg. Schubladenblende mit oberer angekanteter Griffschiene. Zur Reinigung des Wannenbodens ist der Umluftverdampfer mit Ventilatoren von der Kundenseite hochschwenkbar und in der oberen Position über Gasdruckfedern selbsthaltend. Die Frontscheibe besteht aus Sicherheitsglas. Zur einfachen Reinigung kann die Frontscheibe herausgeschwenkt werden. Die Seitenscheiben und die Einlegeböden bestehen ebenfalls aus

Sicherheitsglas. Für eine gute Ausleuchtung ist oberhalb von jedem Warenboden eine geschützte LED-Leuchte (Lichtfarbe standardmäßig weiß) montiert. Die Warenböden sind für EN-Maße (400 mm x 600 mm bzw. 400 mm x 300 mm) geeignet. Einfacher Einbau durch Einhängerand. Unterhalb der Kühlwanne ist eine digitale Abtau- und Temperaturregelung montiert. Für verschiedene Lebensmittel sind zwei Luftgeschwindigkeiten wählbar. Das superflache Bedienteil (Einbautiefe ca. 20 mm) kann für die Montage in die Möbelfront herausgenommen werden (Leitungslänge ca. 1 m).

**Mit WIHA-LONG-LIFE für eine längere Lebensdauer des Kälteaggregates.**

Bedienseitig oberhalb des Schubladenauszugs mit Schiebeturnüren aus Isolierglas, zur Reinigung leicht aushängbar (ohne Bodenschiene).

Bei externem Kälteaggregat

- Lieferung einschließlich:
- Expansionsventil für R134a/R513A
  - Abtau- und Temperaturregelung

## Ausführung Kälteaggregat

Das Kälteaggregat befindet sich in einem Edelstahlgehäuse unterhalb der Kühlwanne. Für Servicezwecke ist es leicht herausziehbar. Als Zubehör ist eine Kondenswasserschale lieferbar.



Euro-Counter 710 E



Euro-Counter 710 S

**5**  
Bedien-  
Kühlvitri-  
nen

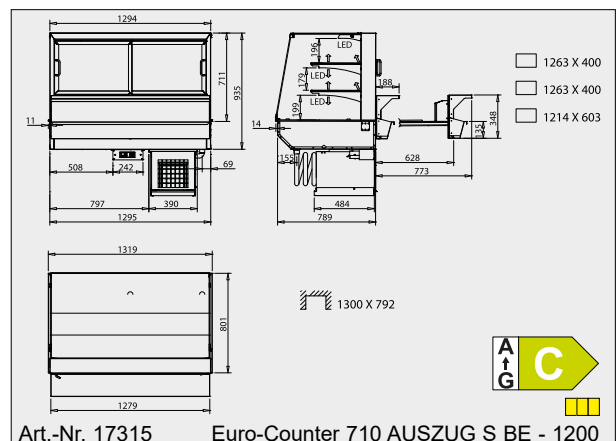
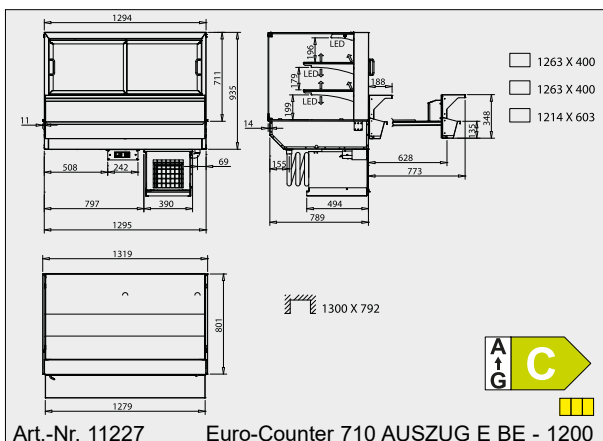
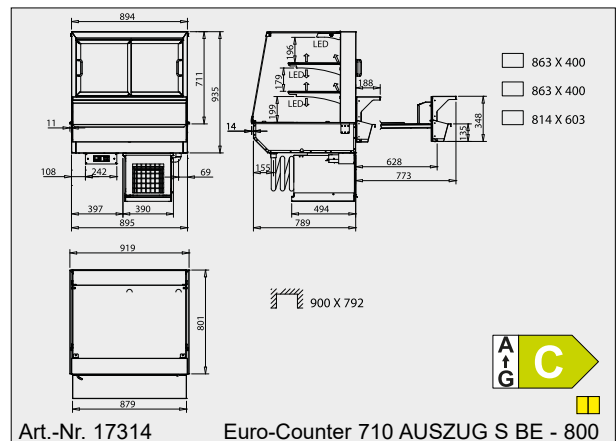
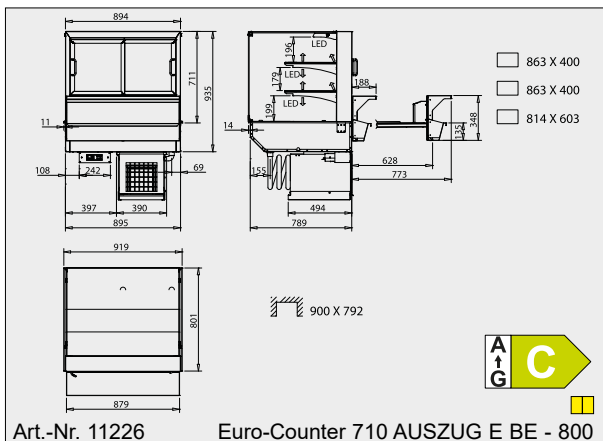

Die Zeichnungen sind mit Sonderzubehör dargestellt, welches nicht im Lieferumfang enthalten ist; weitere Zeichnungen sind auf [www.wiha-thekentechnik.de](http://www.wiha-thekentechnik.de) unter „Infothek/Kundenbereich“ abrufbar.